

車両情報				
車名	初年度登録	型式	形状	車台番号
UDトラックス	平成22年11月	LKG-PK39LD	その他	PK39L-00122
走行	馬力	シフト	ブレーキ	ボディ内寸
455,237km	280PS/205KW	M/T 6速	エア	長: 7,840 mm 幅: 2,400 mm 高: 2,340 mm 門高: mm

◎:良好 ○:通常走行問題なし △:要修理 /:装備無し ※あくまでも当社判断基準によるものです

エンジン			電装関係			キャビン																																
点検項目	結果	状態	点検項目	結果	状態	点検項目	結果	状態																														
異音	◎		エアコン	◎		シート	○	擦れ																														
オイル混入	◎		スターター	◎		ヘッドライト	○	HID 右側曇り																														
オイル漏れ	○	ロッカーカバー ロッカーケース	オルタネーター	◎		ウィンカー	◎																															
水混入	◎		P/W(運転席)	○	動き遅い	ワイパー	◎																															
水漏れ	◎		P/W(助手席)	◎		ミラー	△	アンダーミラー欠損																														
燃料漏れ	◎		坂道発進装置	◎		<table border="1"> <thead> <tr> <th colspan="3">走行関係</th> </tr> <tr> <th>点検項目</th> <th>結果</th> <th>状態</th> </tr> </thead> <tbody> <tr> <td>リーフサス</td> <td>◎</td> <td></td> </tr> <tr> <td>エアサス</td> <td>/</td> <td></td> </tr> <tr> <td>パワステ</td> <td>◎</td> <td></td> </tr> <tr> <td>ハンドル</td> <td>○</td> <td>擦れ</td> </tr> <tr> <td>燃料タンク</td> <td>◎</td> <td>スチール 200L</td> </tr> </tbody> </table>			走行関係			点検項目	結果	状態	リーフサス	◎		エアサス	/		パワステ	◎		ハンドル	○	擦れ	燃料タンク	◎	スチール 200L									
走行関係																																						
点検項目	結果	状態																																				
リーフサス	◎																																					
エアサス	/																																					
パワステ	◎																																					
ハンドル	○	擦れ																																				
燃料タンク	◎	スチール 200L																																				
排気	◎		異常ランプ	◎		デフ	◎																															
マフラー	◎		オーディオ	△	操作不良	異音	◎																															
ターボ	◎		バックカメラ	/		オイル漏れ	○	キャリア取付面 オイルしみ																														
冷却水吹返	◎		電格ミラー	◎		デフロック	/																															
<table border="1"> <thead> <tr> <th colspan="3">ミッション</th> </tr> <tr> <th>点検項目</th> <th>結果</th> <th>状態</th> </tr> </thead> <tbody> <tr> <td>ギア鳴き</td> <td>○</td> <td>5速</td> </tr> <tr> <td>ギア抜け</td> <td>◎</td> <td></td> </tr> <tr> <td>クラッチ</td> <td>○</td> <td></td> </tr> <tr> <td>異音</td> <td>◎</td> <td></td> </tr> <tr> <td>オイル漏れ</td> <td>○</td> <td>サイドカバー オイルしみ</td> </tr> <tr> <td>リターダ</td> <td>◎</td> <td>永久磁石式</td> </tr> </tbody> </table>			ミッション			点検項目	結果	状態	ギア鳴き	○	5速	ギア抜け	◎		クラッチ	○		異音	◎		オイル漏れ	○	サイドカバー オイルしみ	リターダ	◎	永久磁石式	<table border="1"> <thead> <tr> <th colspan="3">上物仕様</th> </tr> <tr> <th>点検項目</th> <th>結果</th> <th>状態</th> </tr> </thead> <tbody> <tr> <td>床材質</td> <td>/</td> <td>アルミ アルミ編</td> </tr> </tbody> </table>			上物仕様			点検項目	結果	状態	床材質	/	アルミ アルミ編
			ミッション																																			
点検項目	結果	状態																																				
ギア鳴き	○	5速																																				
ギア抜け	◎																																					
クラッチ	○																																					
異音	◎																																					
オイル漏れ	○	サイドカバー オイルしみ																																				
リターダ	◎	永久磁石式																																				
上物仕様																																						
点検項目	結果	状態																																				
床材質	/	アルミ アルミ編																																				

特記事項 エンジンキー2本(5/2車載済み)、リヤバンパー右ゴム欠品、ルーフ凹み  
記録簿 無()

タイヤ残量				タイヤサイズ			
単位: mm							
○	○	○	○	11R22.5 14PR	11R22.5 14PR		
—	—	—	—	—	—		
○	○	○	3	11R22.5 16PR	11R22.5 14PR	11R22.5 14PR	11R22.5 14PR
—	—	—	—	—	—	—	—
スペア		—	—	スペア			

素材: スチール 備考: リヤ 4本再生タイヤ

上物仕様			
上物名	メーカー	型式「製造番号」	年式
家畜運搬車 鶏運搬車	不明		
【備考】作業等2ヶ、2室リヤ側4290フロント側3250、手動右サイドネット			
【備考】			
【備考】			

外装状態			
キャブコーション	フレーム番号	フレームのさび	飛石
有	確認済	小	点傷有

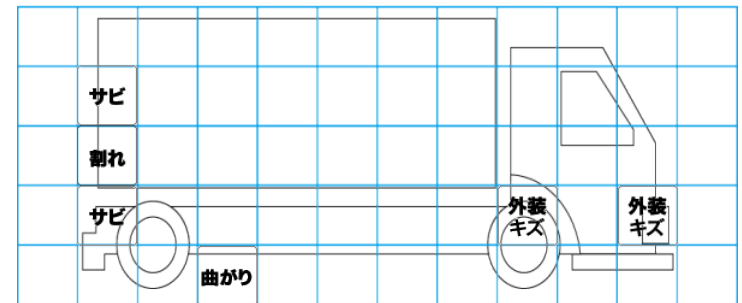
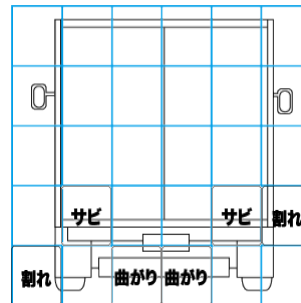
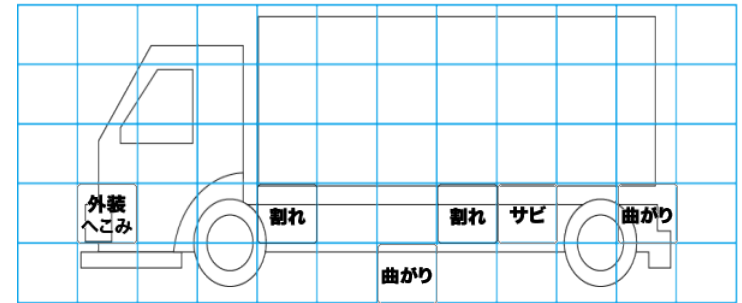
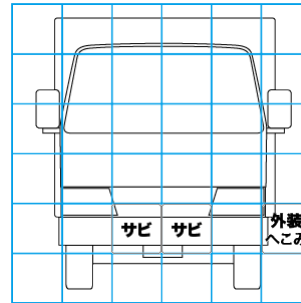

【外装】

【ボデー内】

外装キズ	外装へこみ	うき	曲がり	サビ	補修跡	割れ	庫内キズ	庫内へこみ	庫内穴あき	床汚れ
------	-------	----	-----	----	-----	----	------	-------	-------	-----