

車両情報				
車名	初年度登録	型式	形状	車台番号
三菱ふそう	平成29年4月	TPG-FDA50	冷凍パン	FDA50-550072
走行	馬力	シフト	ブレーキ	ボディ内寸
186,548km	150PS/110KW	A/T デュオニック 6速	ハキューム	長: 3,340 mm 幅: 1,650 mm 高: 1,760 mm 門高: 1,520 mm

◎:良好 ○:通常走行問題なし △:要修理 /:装備無し ※あくまでも当社判断基準によるものです

エンジン			電装関係			キャビン		
点検項目	結果	状態	点検項目	結果	状態	点検項目	結果	状態
異音	◎		エアコン	◎		シート	○	擦れ、汚れ
オイル混入	◎		スターター	◎		ヘッドライト	◎	ハロゲン
オイル漏れ	◎		オルタネーター	◎		ウィンカー	◎	
水混入	◎		P/W (運転席)	◎		ワイパー	◎	
水漏れ	◎		P/W (助手席)	◎		ミラー	○	鏡面劣化
燃料漏れ	◎		坂道発進装置	◎	ヒルスタートアシスト			
排気	◎		異常ランプ	◎		走行関係		
マフラー	◎		オーディオ	◎		点検項目	結果	状態
ターボ	◎		バックカメラ	◎	カラー	リーフサス	◎	
冷却水吹返	◎		電格ミラー	◎		エアサス	/	
			ETC	◎	標準	パワステ	◎	
			タコグラフ	/		ハンドル	◎	
ミッション			上物仕様			燃料タンク	◎	スチール 70L
点検項目	結果	状態	点検項目	結果	状態	デフ		
ギア鳴き	◎		床材質	/	ステンレス	点検項目	結果	状態
ギア抜け	◎					異音	◎	
クラッチ	/					オイル漏れ	◎	
異音	◎					デフロック	/	
オイル漏れ	◎							
リターダ	/							

特記事項 フルタイム4WD。キャブ内汚れ、傷。フロント左アブソーバー折れ。フロント右ドライブシャフトブーツ切れ。
 エンジンキー2本、ボデーキー2本（回着の為使用不可）。キーレスリモコン1ヶ。
記録簿 有 (H29/11~R4/3)

タイヤ残量				タイヤサイズ			
単位: mm							
6	6			205/75R16	205/75R16		
-	-			-	-		
8	7	7	7	205/75R16	205/75R16	205/75R16	205/75R16
-	-	-	-	-	-	-	-
スペア	8	-		スペア	205/75R16	-	-
素材: スチール				備考:			

上物仕様			
上物名	メーカー	型式「製造番号」	年式
冷凍パン	東プレ	F172222	平成29年3月
【備考】 断熱: リヤ70mm、サイド70mm。床スノコ付 (高さ30mm)。可動式中間扉。庫内灯2ヶ。90度ストッパー。水抜き穴前方1ヶ、後方2ヶ。左スライド式サイド扉。観音扉4枚。門口左右下部凹み。			
冷凍機/直結 (スタンバイ付)	東プレ	MP32LSD-P	平成29年3月
【備考】 -30℃設定 (1hで 前+22℃ → -12.5℃ ・ 後+22℃ → 10.5℃ 確認)。 2エバ (エバ下側高さ1550mm)。			
【備考】			

外装状態			
キャブコーション	フレーム番号	フレームのさび	飛石
有	確認済	中	点傷有

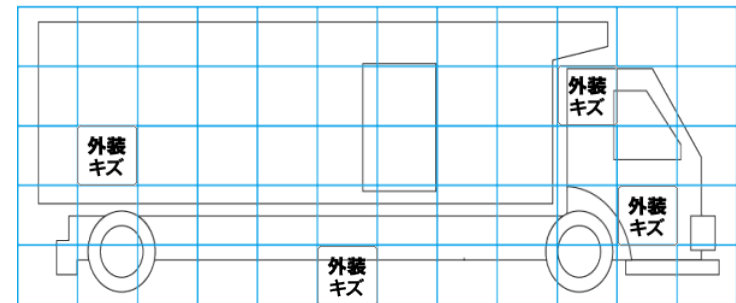
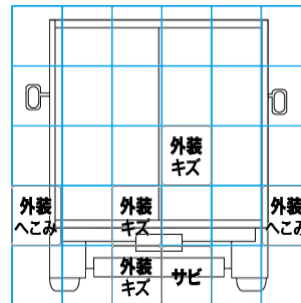
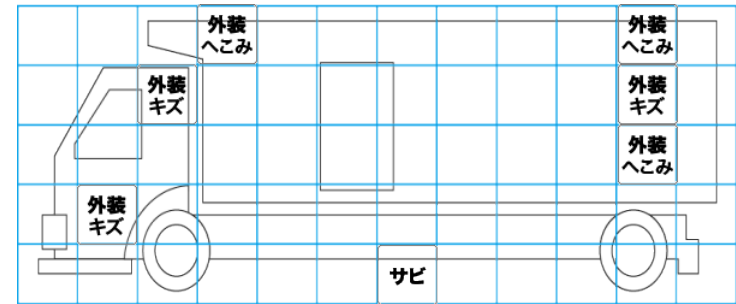
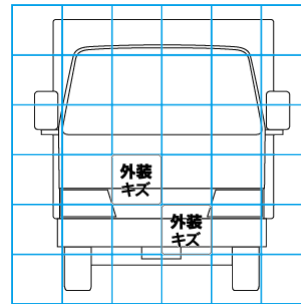

【外装】					【ボデー内】					
外装キズ	外装へこみ	うき	曲がり	サビ	補修跡	割れ	庫内キズ	庫内へこみ	庫内穴あき	床汚れ