

車両情報				
車名	初年度登録	型式	形状	車台番号
三菱ふそう	令和 5年2月	2KG-FS70HZ	クレーン付平	FS70HZ-540228
走行	馬力	シフト	ブレーキ	ボディ内寸
302km	394PS/290KW	M/T 7速	エア	長: 8,490 mm 幅: 2,380 mm 高: 190 mm 門高: mm

◎:良好 ○:通常走行問題なし △:要修理 /:装備無し ※あくまでも当社判断基準によるものです

エンジン			電装関係			キャビン								
点検項目	結果	状態	点検項目	結果	状態	点検項目	結果	状態						
異音	◎		エアコン	◎		シート	◎							
オイル混入	◎		スターター	◎		ヘッドライト	◎ LED							
オイル漏れ	◎		オルタネーター	◎		ウィンカー	◎							
水混入	◎		P/W (運転席)	◎		ワイパー	◎							
水漏れ	◎		P/W (助手席)	◎		ミラー	◎							
燃料漏れ	◎		坂道発進装置	◎		<th colspan="3">走行関係</th>			走行関係					
排気	◎		異常ランプ	◎					点検項目	結果	状態			
マフラー	◎		オーディオ	◎		リーフサス	◎							
ターボ	◎		バックカメラ	◎		エアサス	/							
冷却水吹返	◎		電格ミラー	◎		ハウステ	◎							
<th colspan="3">ミッション</th>			ミッション			ETC	◎ 2.0	ハンドル	◎					
			点検項目	結果	状態	タコグラフ	◎ アナログ	燃料タンク	◎ スチール 200L					
ギア鳴き	◎		<th colspan="3">上物仕様</th>			上物仕様			<th colspan="3">デフ</th>			デフ		
ギア抜け	◎					点検項目	結果	状態				点検項目	結果	状態
クラッチ	◎		床材質	/	木材 床面前方編張り	異音	◎							
異音	◎													
オイル漏れ	◎													
リターダ	/													

特記事項・スマートキー2個、ドアキー2本  
R6.4/4 車載済み 木庭  
記録簿 無()

タイヤ残量				タイヤサイズ			
単位: mm							
8	8	8	8	265/70R19.5	265/70R19.5	265/70R19.5	265/70R19.5
8	8	8	8	265/70R19.5	265/70R19.5	265/70R19.5	265/70R19.5
8	8	8	8	265/70R19.5	265/70R19.5	265/70R19.5	265/70R19.5
8	8	8	8	265/70R19.5	265/70R19.5	265/70R19.5	265/70R19.5
スペア	8	—	—	スペア	265/70R19.5	—	—

素材: スチール 備考:

上物仕様			
上物名	メーカー	型式「製造番号」	年式
セルフローダー	喜多村製作所	「T53475」	令和 5年2月
【備考】鳥居前方工具入れ5箇所、作業灯2個、鳥居フック2対、鳥居左右梯子、ステンレス工具箱、床フック7対、強化フック9対、安全帯スタンションポール2個、安全帯用スタンション穴2個、歩み板1セット、左右敷板入れ、床面後方滑り止め、4方開			
クレーン/クレーン	ユニック	URG504 「G503246」	令和 5年2月
【備考】4段ブーム、フックイン、2.93t吊り、ハイジャッキ、ラジコン、ウインチ			
【備考】			

外装状態			
キャブコーション	フレーム番号	フレームのさび	飛石
有	確認済	無	無

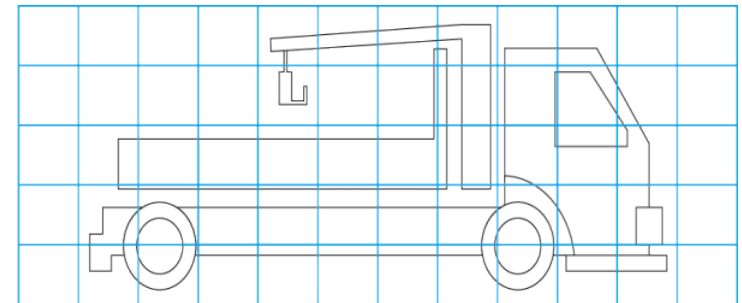
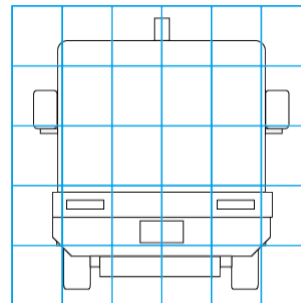
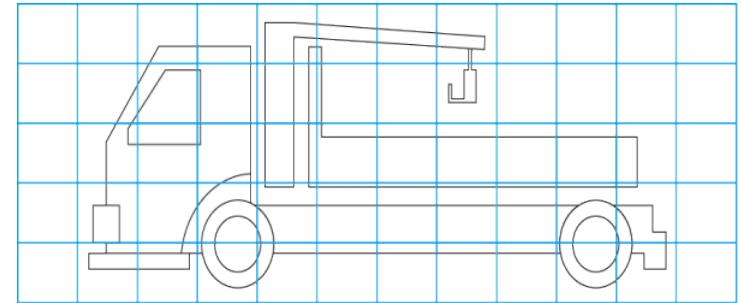
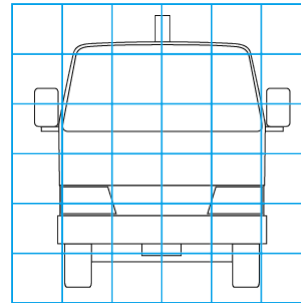

【外装】					【ボデー内】					
外装キズ	外装へこみ	うき	曲がり	サビ	補修跡	割れ	庫内キズ	庫内へこみ	庫内穴あき	床汚れ