

車両情報				
車名	初年度登録	型式	形状	車台番号
三菱ふそう	平成29年5月	QPG-FU65VZ	冷凍バン	FU65VZ-520168-A
走行	馬力	シフト	ブレーキ	ボディ内寸
1,092,045km	380PS/279KW	A/T イノマツ 12速	エア	長: 9,320 mm 幅: 2,260 mm 高: 2,400 mm 門高: 2,330 mm

◎: 良好 ○: 通常走行問題なし △: 要修理 /: 装備無し ※あくまでも当社判断基準によるものです

エンジン			電装関係			キャビン		
点検項目	結果	状態	点検項目	結果	状態	点検項目	結果	状態
異音	◎		エアコン	◎		シート	○	へたり
オイル混入	◎		スターター	◎		ヘッドライト	◎	HID
オイル漏れ	○	ロッカーケース オイル漏れ	オルタネーター	◎		ウィンカー	◎	
水混入	◎		P/W (運転席)	◎		ワイパー	◎	
水漏れ	○	冷却水ライン 漏れ跡有り	P/W (助手席)	◎		ミラー	◎	
燃料漏れ	◎		坂道発進装置	◎				
排気	◎		異常ランプ	◎		走行関係		
マフラー	◎		オーディオ	◎		点検項目	結果	状態
ターボ	◎		バックカメラ	◎	カラー	リーフサス	◎	
冷却水吹返	◎		電格ミラー	◎	スイッチの動き悪い	エアサス	◎	総輪エアサス
			ETC	◎	2.0	パワステ	◎	
			タコグラフ	◎	アナログ	ハンドル	○	擦れ
			ミッション			燃料タンク		
点検項目	結果	状態	点検項目	結果	状態	点検項目	結果	状態
ギア鳴き	◎		上物仕様			燃料タンク	◎	ステンレス 400L 250L
ギア抜け	◎		点検項目	結果	状態			
クラッチ	/		床材質	/	アルミ			
異音	◎					デフ		
オイル漏れ	◎					点検項目	結果	状態
リターダ	/					異音	◎	
						オイル漏れ	◎	
						デフロック	/	

特記事項 エンジンキー2本、ボデーキー1本  
記録簿 有 (R3/12~R5/6)

タイヤ残量				タイヤサイズ			
単位: mm							
6	6			295/80R22.5	295/80R22.5		
7	7	6	6	11R22.5 14PR	11R22.5 14PR	11R22.5 14PR	11R22.5 14PR
9	10	10	10	11R22.5 14PR	11R22.5 14PR	11R22.5 14PR	11R22.5 14PR
スペア	5	1		スペア	11R22.5 16PR		
素材: アルミ				備考:			

上物仕様			
上物名	メーカー	型式「製造番号」	年式
冷凍バン	日本トレクス	「20-152643-2」	平成29年5月
【備考】 ラッシングレール2段、ジョロダー 4列、庫内灯LED6ヶ、水抜き穴4ヶ、エアリブ			
冷凍機/サブエンジン (スタンバイ付)	東プレ	TU100SA	平成29年5月
【備考】 -35度設定			
【備考】			

外装状態			
キャブコーション	フレーム番号	フレームのさび	飛石
有	確認済	小	飛石有(リペア可)

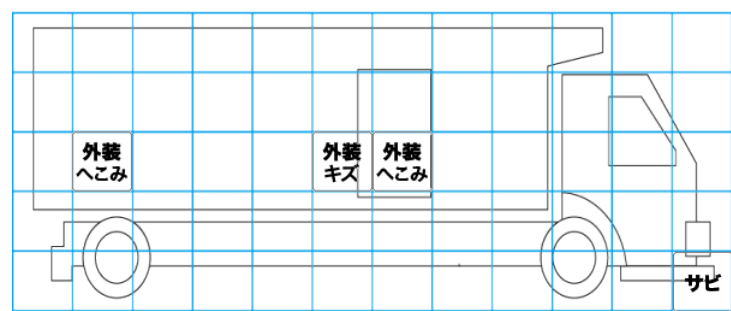
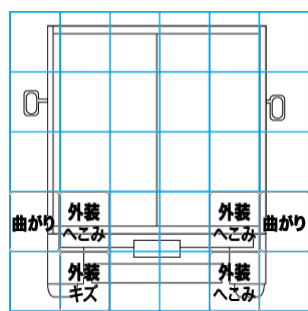
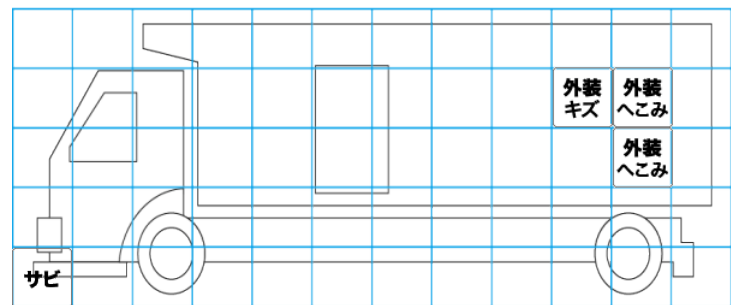
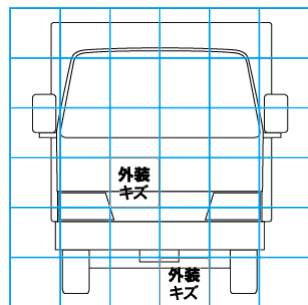

【外装】					【ボデー内】					
外装キズ	外装へこみ	うき	曲がり	サビ	補修跡	割れ	庫内キズ	庫内へこみ	庫内穴あき	床汚れ