

車両情報				
車名	初年度登録	型式	形状	車台番号
いすゞ	平成26年5月	KQG-FVZ34U2	土砂禁ダンブ	FVZ34-7001344
走行	馬力	シフト	ブレーキ	ボディ内寸
685,209km	300PS/221KW	M/T H/L 8速	エア	長: 5,310 mm 幅: 2,300 mm 高: 1,490 mm 門高: mm

◎: 良好 ○: 通常走行問題なし △: 要修理 /: 装備無し ※あくまでも当社判断基準によるものです

エンジン		
点検項目	結果	状態
異音	◎	
オイル混入	◎	
オイル漏れ	◎	
水混入	◎	
水漏れ	◎	
燃料漏れ	◎	
排気	◎	
マフラー	◎	
ターボ	◎	
冷却水吹返	◎	

ミッション		
点検項目	結果	状態
ギア鳴き	◎	
ギア抜け	◎	
クラッチ	◎	
異音	◎	
オイル漏れ	○	後部にじみ
リターダ	/	

電装関係		
点検項目	結果	状態
エアコン	◎	
スターター	◎	
オルタネーター	◎	
P/W (運転席)	◎	
P/W (助手席)	◎	
坂道発進装置	◎	
異常ランプ	◎	
オーディオ	◎	
バックカメラ	/	
電格ミラー	◎	
ETC	/	
タコグラフ	◎	アナログ

上物仕様		
点検項目	結果	状態
床材質	/	ステンレス

キャビン		
点検項目	結果	状態
シート	○	へたり、タバコ穴、 擦れ、汚れ
ヘッドライト	○	ハロゲン 左右レンズくもり
ウィンカー	◎	
ワイパー	○	ワイパーゴム切れ
ミラー	○	左サイドアンダーキャ ップ欠品。

走行関係		
点検項目	結果	状態
リーフサス	◎	
エアサス	/	
パワステ	◎	
ハンドル	○	擦れ
燃料タンク	◎	スチール 200L

デフ		
点検項目	結果	状態
異音	◎	
オイル漏れ	◎	
デフロック	◎	

**特記事項** キャブ内キズ・汚れ。エア漏れあり。ローハイ付シフト。助手席グローブボックス蓋ロック不良。キャブ・ポデー看板消し塗装有り。キャブルーフ凹み。アイドリングストップ付。右ドアフェンダーパネル外れ(ガタ)。左ドアストッパー(ガタ異音)。エンジンキー2本(1本キーレス付作動不良)。  
**記録簿** 無○

タイヤ残量			
単位: mm			
9	9		
—	—		
10	10	9	9
10	10	10	9
スベア	—	—	

タイヤサイズ			
	255/70R22.5	255/70R22.5	
	—	—	
245/70R19.5	245/70R19.5	245/70R19.5	245/70R19.5
245/70R19.5	245/70R19.5	245/70R19.5	245/70R19.5
スベア	—	—	

素材: スチール 備考: スベアキャリア・タイヤ(装備無し)

上物仕様			
上物名	メーカー	型式「製造番号」	年式
土砂禁ダンブ	極東開発工業	DD10-771 「13U110148Y」	平成25年

【備考】ポデー内側ステンレス。テールゲート亀裂穴あき。ポデー看板消し塗装有り。電動天蓋アーム曲がり(シート破れ)。床凹み。門口上側曲り。

【備考】

【備考】

外装状態			
キャブコーション	フレーム番号	フレームのさび	飛石
有	確認済	小	飛石有(リペア可)

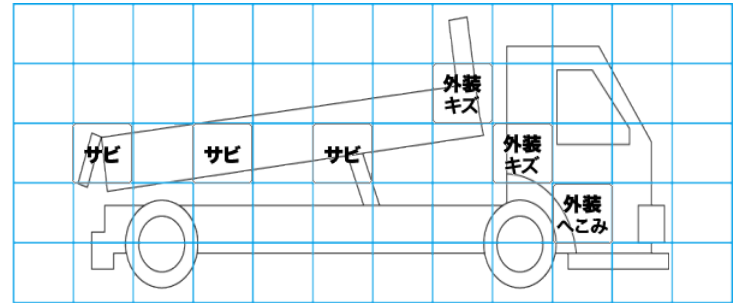
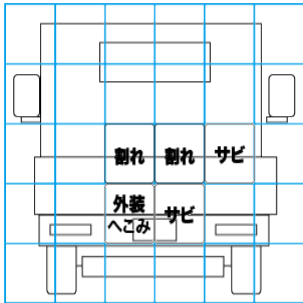
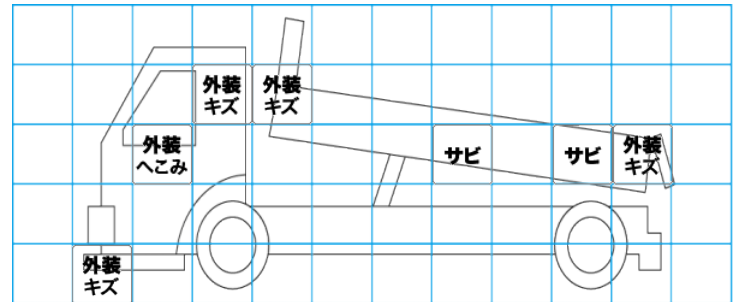
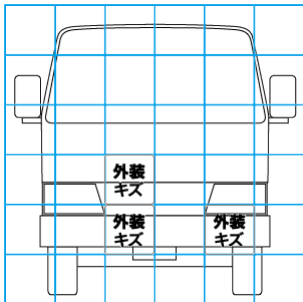

【外装】				【ポデー内】						
外装キズ	外装へこみ	うき	曲がり	サビ	補修跡	割れ	庫内キズ	庫内へこみ	庫内穴あき	床汚れ