

車両情報				
車名	初年度登録	型式	形状	車台番号
三菱ふそう	平成23年8月	LKG-FV50VZ	粉粒運搬車	FV50VZ-500183
走行	馬力	シフト	ブレーキ	ボディ内寸
609,163km	380PS/279KW	M/T 7速	エア	長: mm 幅: mm 高: mm 門高: mm

◎:良好 ○:通常走行問題なし △:要修理 /:装備無し ※あくまでも当社判断基準によるものです

エンジン			電装関係			キャビン		
点検項目	結果	状態	点検項目	結果	状態	点検項目	結果	状態
異音	◎		エアコン	◎		シート	○	へたり、擦れ、汚れ
オイル混入	◎		スターター	◎		ヘッドライト	◎	HID
オイル漏れ	○	オイルエレメントケース下側オイル滲み	オルタネーター	◎		ウィンカー	◎	
水混入	◎		P/W(運転席)	◎		ワイパー	◎	
水漏れ	◎		P/W(助手席)	◎		ミラー	◎	
燃料漏れ	◎		坂道発進装置	◎		走行関係		
排気	◎		異常ランプ	◎		点検項目	結果	状態
マフラー	◎		オーディオ	◎		リーフサス	◎	
ターボ	◎		バックカメラ	◎	カラー	エアサス	/	
冷却水吹返	◎		電格ミラー	◎		パワステ	◎	
ミッション			ETC	◎	標準	ハンドル	○	擦れ
点検項目	結果	状態	タコグラフ	◎		燃料タンク	◎	スチール 350L
ギア鳴き	◎		上物仕様			デフ		
ギア抜け	◎		点検項目	結果	状態	点検項目	結果	状態
クラッチ	◎		床材質	/		異音	◎	
異音	◎					オイル漏れ	◎	
オイル漏れ	◎					デフロック	◎	
リターダ	/							

特記事項 エンジンキー2本、リモコンキー1本、燃料タンクキー1本  
記録簿 無()

タイヤ残量				タイヤサイズ			
単位: mm							
10	15			295/80R22.5	295/80R22.5		
—	—			—	—		
0	5	3	3	11R22.5 14PR	11R22.5 14PR	11R22.5 14PR	11R22.5 14PR
3	5	5	5	11R22.5 14PR	11R22.5 14PR	11R22.5 14PR	11R22.5 14PR
スペア	—	—		スペア	—	—	—
素材: スチール				備考: スペアタイヤ無し			

上物仕様			
上物名	メーカー	型式「製造番号」	年式
粉粒体運搬車	極東開発工業	JA15-44C-S 「11J030005N」	平成23年3月
【備考】品名バラセメント、最大積載容量13.5立米、最大積載量13500kg、3室、作業灯1個			
【備考】			
【備考】			

外装状態			
キャブコーション	フレーム番号	フレームのさび	飛石
有	確認済	小	点傷有

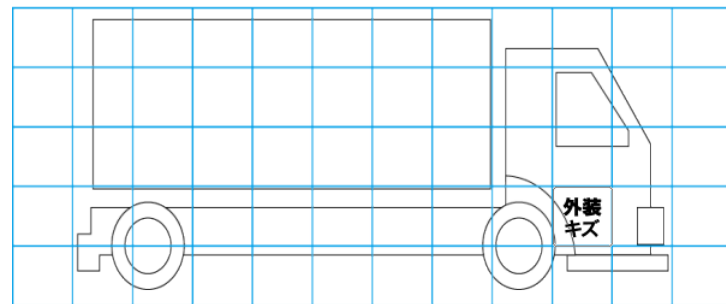
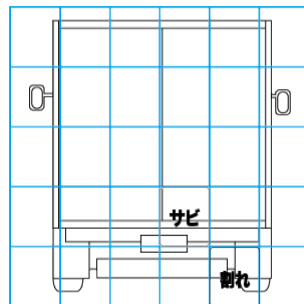
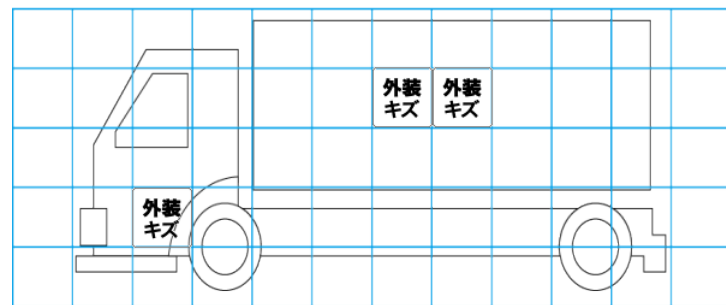
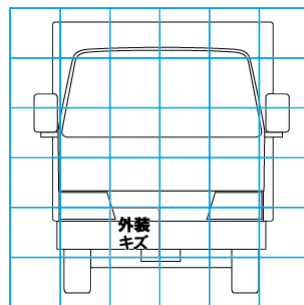

【外装】					【ボデー内】					
外装キズ	外装へこみ	うき	曲がり	サビ	補修跡	割れ	庫内キズ	庫内へこみ	庫内穴あき	床汚れ