

車両情報				
車名	初年度登録	型式	形状	車台番号
UDトラックス	平成29年1月	GPG-CD5ZA	アルミ平	JNCMM60CXHU014117
走行	馬力	シフト	ブレーキ	ボディ内寸
834,627km	380PS/279KW	A/T エスコット 12速	エア	長: 9,600 mm 幅: 2,400 mm 高: 900 mm 門高:

◎: 良好 ○: 通常走行問題なし △: 要修理 /: 装備無し ※あくまでも当社判断基準によるものです

エンジン			電装関係			キャビン		
点検項目	結果	状態	点検項目	結果	状態	点検項目	結果	状態
異音	◎		エアコン	◎		シート	○	へたり、タバコ穴、 擦れ、汚れ
オイル混入	◎		スターター	◎		ヘッドライト	◎	HID
オイル漏れ	○	オイルセパレーター付 近オイルしみ	オルタネーター	◎		ウィンカー	◎	
水混入	◎		P/W (運転席)	◎		ワイパー	◎	
水漏れ	◎		P/W (助手席)	◎		ミラー	◎	
燃料漏れ	◎		坂道発進装置	/		走行関係		
排気	◎		異常ランプ	◎		点検項目	結果	状態
マフラー	◎		オーディオ	△	ナビ付き 電源入らず	リーフサス	◎	
ターボ	◎		バックカメラ	◎	カラー	エアサス	◎	リヤエアサス
冷却水吹返	◎		電格ミラー	◎		パワステ	◎	
ミッション			ETC	◎	2.0	ハンドル	○	擦れ
点検項目	結果	状態	タコグラフ	◎	アナログ	燃料タンク	◎	スチール 400L 400L
ギア鳴き	◎		上物仕様			デフ		
ギア抜け	◎		点検項目	結果	状態	点検項目	結果	状態
クラッチ	◎		床材質	/	木材	異音	◎	
異音	◎		【備考】					
オイル漏れ	◎		【備考】					
リターダ	/		【備考】					

**特記事項** 右フロント廻り修復歴有り (ドアパネル下部、フロントビラー下部、フロアサイドパネル、ステップパネル)  
 キャブ内 傷・汚れ・ビス穴 有り、コンソールボックス蓋欠品  
 キャブティルトシリンダーオイルしみ  
 エンジンキー2本、キーレスリモコン1個

**記録簿** 無()

タイヤ残量				タイヤサイズ			
単位: mm							
12	12			295/70R19.5	295/70R19.5		
9	9	0	0	-	-		
1	1	1	1	11R22.5 16PR	11R22.5 16PR	11R22.5 16PR	11R22.5 16PR
スペア	10	-	-	11R22.5 16PR	11R22.5 16PR	11R22.5 16PR	11R22.5 16PR
				スペア	295/70R19.5	-	-

素材: スチール 備考:

上物仕様			
上物名	メーカー	型式「製造番号」	年式
アルミ平	喜多村製作所	「T51843」	平成20年
【備考】 煽り5方開 セイコーラック2対 ロープフック サイド27対/リヤ7ヶ所 床フック10対 引出しフック11対 スタンション穴5ヶ所 リヤ煽り高800mm			
【備考】			
【備考】			

外装状態			
キャブコーション	フレーム番号	フレームのさび	飛石
有	確認済	小	点傷有

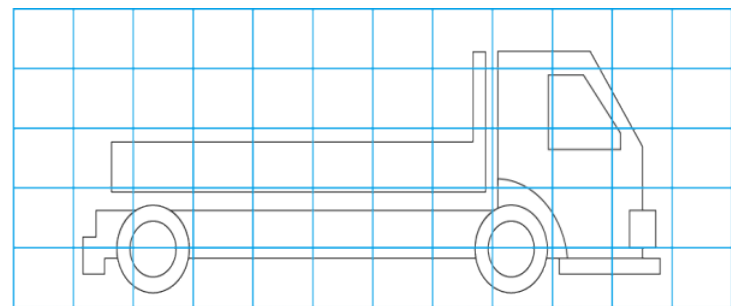
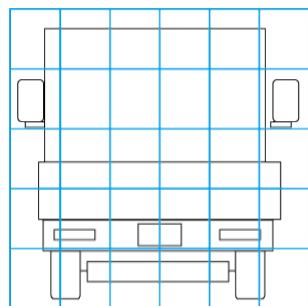
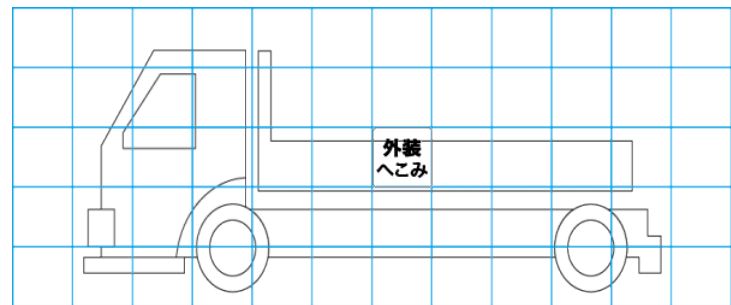
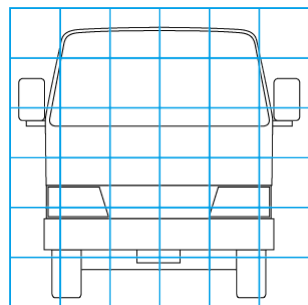

【外装】					【ボデー内】					
外装キズ	外装へこみ	うき	曲がり	サビ	補修跡	割れ	庫内キズ	庫内へこみ	庫内穴あき	床汚れ